

# AIPER®

— bring vacation home —

## ROBOTICKÝ ČISTIČ BAZÉNŮ Uživatelská příručka

**Aiper Scuba SE**

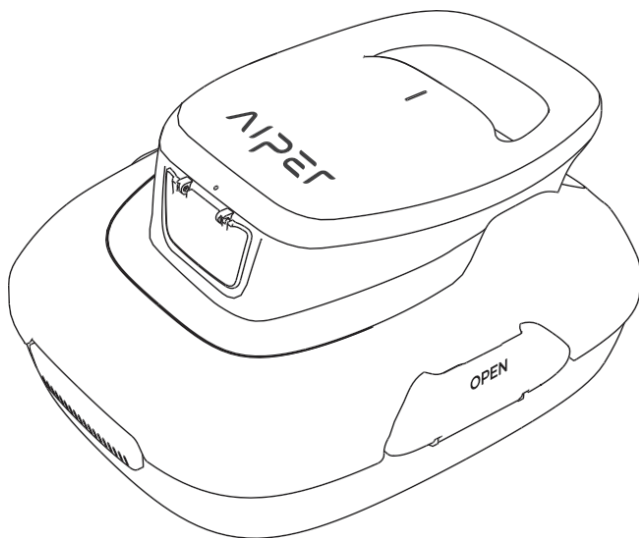

# OBSAH

---

Angličtina	1-18
Deutsch	19-36
Français	37-54
Español	55-72
Italiano	73-90
Português	91-108

---

Děkujeme, že jste si vybrali společnost Aiper.

Nyní jste se připojili k milionům lidí, kteří již důvěřují společnosti Aiper v péči o své bazény a užívají si pohodlí dokonale čistého bazénu.

Tato uživatelská příručka vám pomůže udržovat zařízení a zajistit jeho maximální výkon po mnoho let. Věnujte prosím několik okamžiků jejímu přečtení.

Máte-li jakékoli dotazy, navštivte naše webové stránky na adrese [www.aiper.com](http://www.aiper.com) a kontaktujte náš zákaznický servis, který vám pomůže nebo poskytne další informace.

## Zákaznický servis společnosti Aiper:

E-mail: [service@aiper.com](mailto:service@aiper.com)

Facebook: [@AiperOfficial](https://www.facebook.com/AiperOfficial)

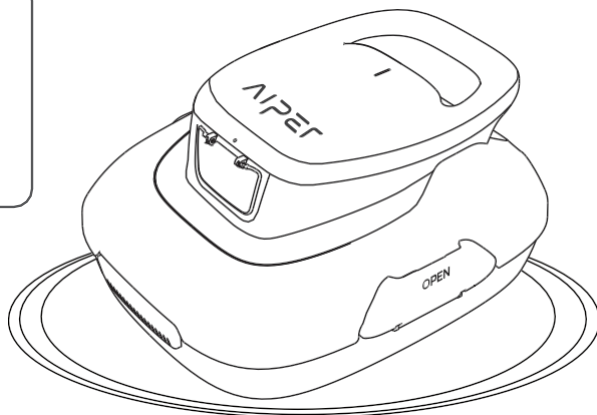

**Angličti****OBSAH**

Důležitá bezpečnostní opatření-----	3
1. Struktura -----	4
2. Specifikace a pracovní podmínky-----	5
3. Používání zařízení -----	6
4. Volitelně -----	7
5. Nabíjení -----	10
6. Údržba -----	12
7. Úložiště -----	15
8. Běžné závady -----	16
9. Balicí seznam -----	16
10. Záruka -----	17

## Důležitá bezpečnostní

Pečlivě si přečtěte tuto příručku a používejte zařízení v souladu s pokyny. Společnost Aiper nenese odpovědnost za škody nebo zranění způsobené nesprávným používáním.

### Pokyny :

1. Zařízení nepoužívejte, když jsou v bazénu lidé nebo zvířata.
2. Při údržbě, čištění nebo v době, kdy se přístroj nepoužívá, zajistěte jeho vypnutí.
3. Nedovolte dětem, aby na zařízení jezdily nebo si s ním hrály bez dozoru dospělé osoby.
4. Používejte pouze originální autorizovaný napájecí adaptér.
5. Výměnu adaptérové šňůry smí provádět pouze kvalifikovaný elektrikář.
6. Při nabíjení se důrazně doporučuje připojit nabíječku k přepětové ochraně.
7. Před nabíjením zařízení se ujistěte, že je nabíjecí port zcela suchý.
8. Během nabíjení by mělo být zařízení uloženo na chladném a dobře větraném místě. Zákazníci by neměli zařízení při nabíjení přetěžovat, protože by to mohlo vést k přehřátí nebo poruchám hardwaru.
9. Nepoužívejte zařízení mimo vodu, protože by mohlo dojít k poruše hardwaru nebo přehřátí.
10. Zařízení (pohonnou sadu) smí demontovat pouze certifikovaní odborníci.
11. Zařízení nepoužívejte, pokud je v provozu bazénová filtrace.
12. Vyvarujte se proražení olejového těsnění motoru, protože obsahuje tuk. V případě proražení může dojít k malému úniku tuku do bazénu.
13. Zařízení neskladujte ani nepoužívejte v blízkosti zařízení, které vytváří extrémní teplo.
14. Nepropichujte ani neporušujte plášť přístroje, protože by došlo k jeho nenapravitelnému poškození. Kromě toho by se přístrojem nemělo házet.

Před použitím si pečlivě přečtěte tento návod k použití.

## 1. Struktura

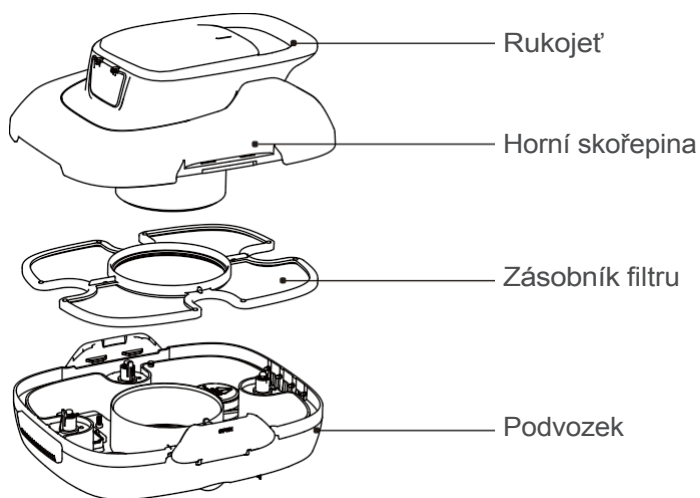

Vytahovací hák

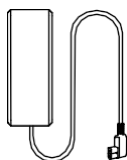

Nabíječk a

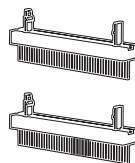

Štětky

## 2. Specifikace a pracovní podmínky

1. Velikost bazénu: 860 čtverečních stop/80m<sup>2</sup> Bazény s plochou podlahou
2. Vstup nabíječky: 100~240V, 50/60Hz
3. Výstup nabíječky: 12,6 V/1,0 A
4. Doba nabíjení: 3-4 hodiny
5. Výdrž baterie: 90 minut
6. Stupeň krytí IP: IPX8 Vodotěsnost
7. Maximální hloubka vody: 1,6-10 stop (0,5-3 m)
8. Kapacita baterie: 2600mAh (28,08Wh)

### **POZOR:**

Pro optimální výkon doporučuje společnost Aiper používat zařízení v následujících vodních podmínkách.

- Teplota: 50-95°F (10-35°C)
- Hodnota pH: 7,0-7,4
- Chlór: Chlor: maximálně 4 ppm
- NaCl: Maximálně 5000 ppm

### 3. Používání čističe bazénu Aiper

#### 3.1 První použití

- a. Zařízení bylo navrženo pro čištění bazénů s rovnou podlahou bez sklonu až do rozlohy 860 m<sup>2</sup>/80m<sup>2</sup>.

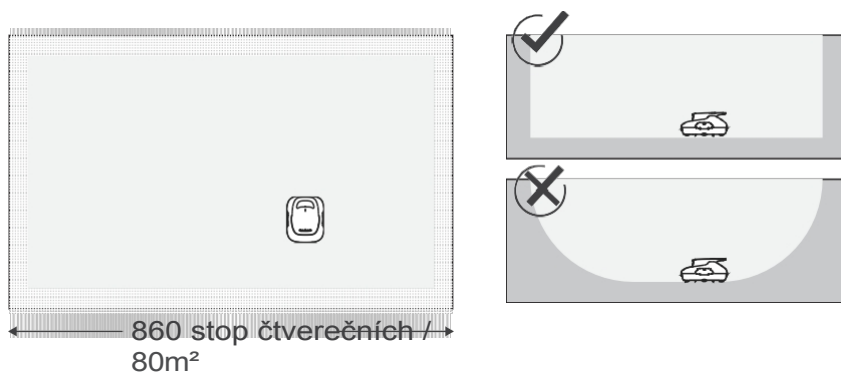

- b. Dva přiložené kartáčky pevně zasuňte do otvorů ve spodní části zařízení. Uslyšíte cvaknutí, které signalizuje, že jsou kartáčky pevně na svém místě.

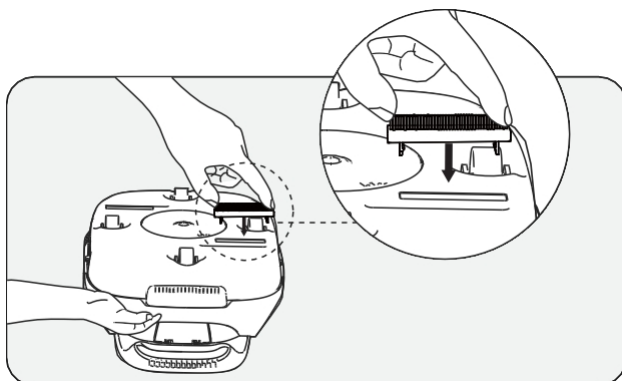



- c. Po použití zařízení vypněte.
- d. Zvedněte zařízení z bazénu tak, aby jeho dno směřovalo ke stěně.

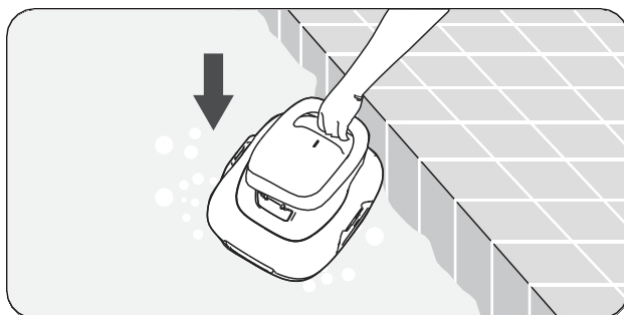

#### 4. Volitelně

- 41 Před prvním použitím zařízení plně nabijte.
- 42 Stiskněte tlačítko napájení a po zaznění zvukového signálu vložte zařízení do vody.

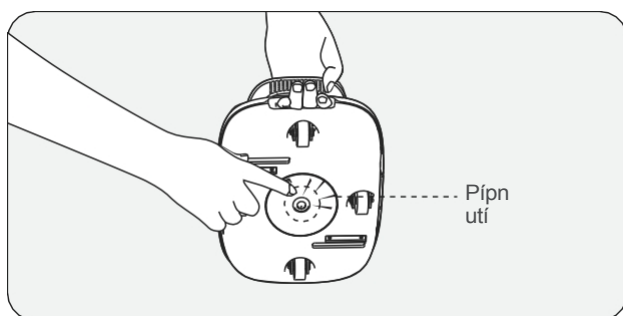

- 43 Pokud se zařízení vypnulo z důvodu slabé baterie u okraje bazénu, bude zařízení po dobu dvou minut přerušovaně pípat.

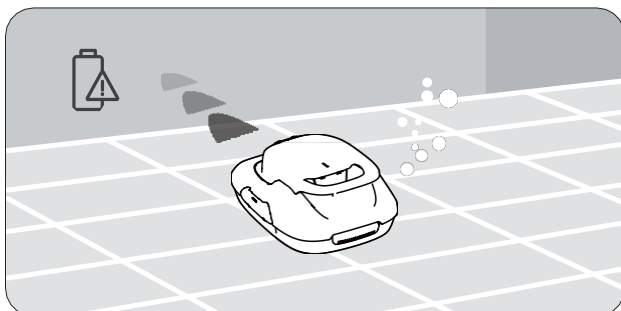

- 44 Pomocí přiloženého háčku zvedněte zařízení z bazénu. Teleskopická tyč není součástí dodávky.

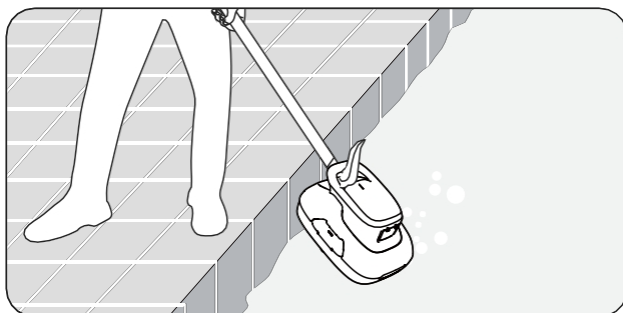

- 45 Otevřené západky: Otevřete levou a pravou západku směrem ven.

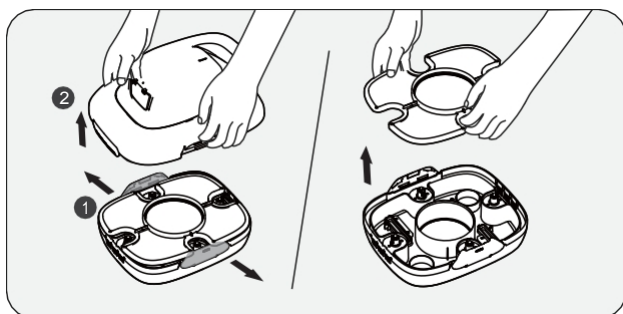

- 46 Otevření horního krytu: Jednou rukou držte rukojeť a volnou rukou sejměte horní kryt ze zařízení.
- 47 Vyměňte filtrační sítko. Vyčistěte filtr a spodní část zařízení čistou vodou.

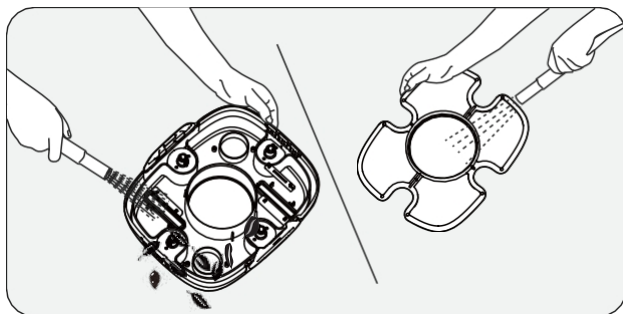

- 48 Vložte filtr zpět do zařízení. Vraťte horní kryt do zařízení. Po bezpečném připevnění filtru Top Shell k zařízení uslyšíte cvaknutí.

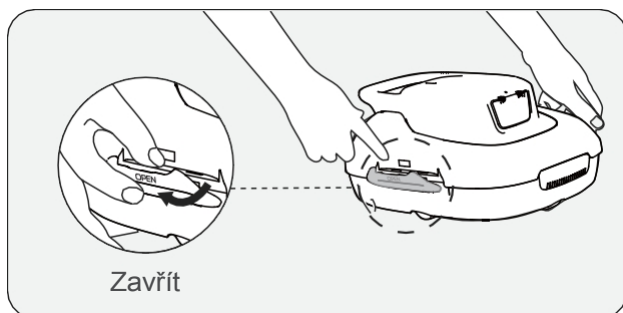

## 5. Nabíjení

51 Před použitím přístroje k čištění bazénu jej plně nabijte.

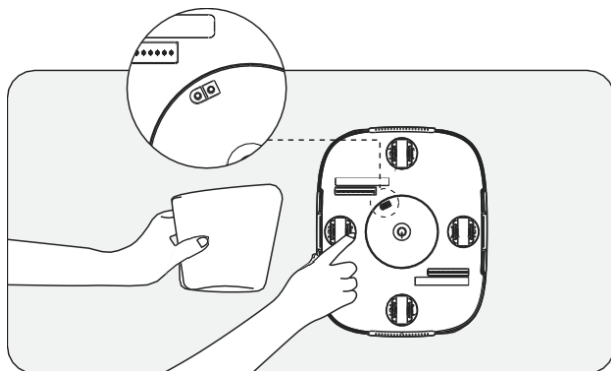

- Před nabíjením zařízení vypněte.
- Před připojením zařízení do elektrické zásuvky vyčistěte a vysušte nabíjecí port.

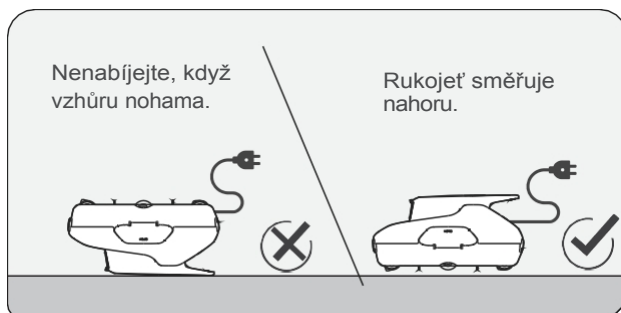

- 52 Při nabíjení se ujistěte, že je zařízení umístěno pravou stranou nahoru, aby nedošlo k poškození rukojeti.



- 53 Při nabíjení zařízení pomocí nabíječky má zařízení následující stavy:

Pracovní stav		Popis
 <p>Cer ven á</p>	Nabíjení	Kontrolka signalizuje probíhající nabíjení.
 <p>Zelená</p>	Plně nabité	Kontrolka se rozsvítí zeleně, jakmile je zařízení plně nabité.

## 6. Údržba

- a. Filtrační misku vždy umyjte ihned po použití. Zaschlé nečistoty mohou způsobit ucpání a ovlivnit výkon, pokud nejsou včas umyty a odstraněny.

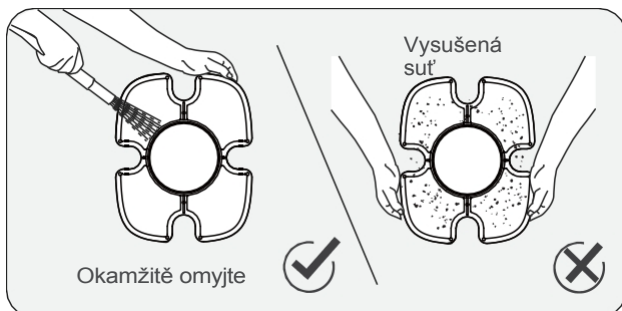

- b. Výměna kartáčů

Pokud se kartáč opotřebuje, postupujte podle následujících pokynů.

1. Sejměte horní kryt zařízení a vyhledejte polohu kartáčku.
2. Pomocí malého nástroje nebo prstů zatlačte dva malé zajišťovací kolíky na stranu, jak je uvedeno na obrázku níže.

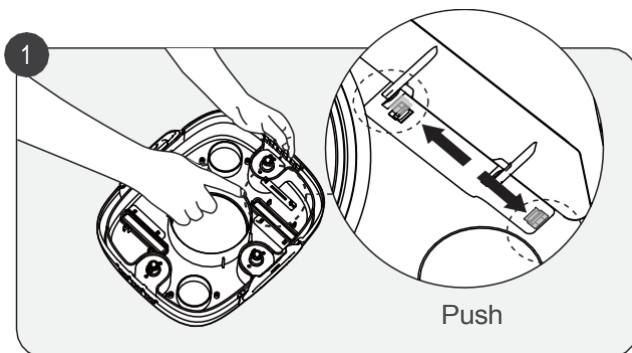

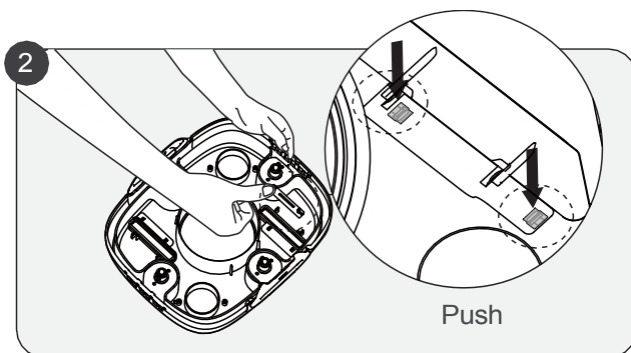

3. Stisknutím zajišťovacích kolíků dolů uvolněte kartáč.
4. Do spodní štěrbinu čističe vložte nový kartáček. (Výměnné kartáčky nejsou součástí dodávky.)

c. Výměna kola

Pokud se jedno z koleček zařízení rozbije, postupujte podle následujících pokynů.

1. Odstraňte plášť zařízení a najděte místo, kde se nachází poškozené kolečko.
2. Pomocí nástroje nebo prstu zatlačte na sponu kola, dokud se mírně neprohne, a poté zatlačte na dříví kola, jak je uvedeno na obrázku níže.

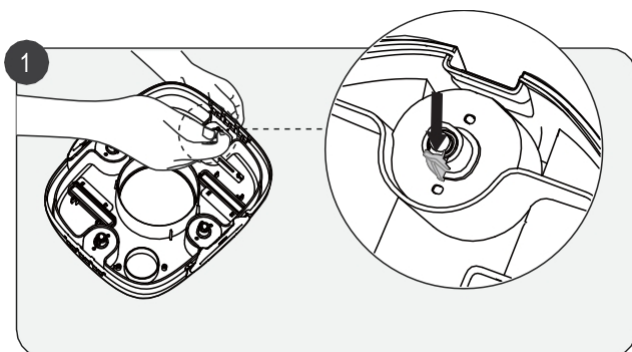

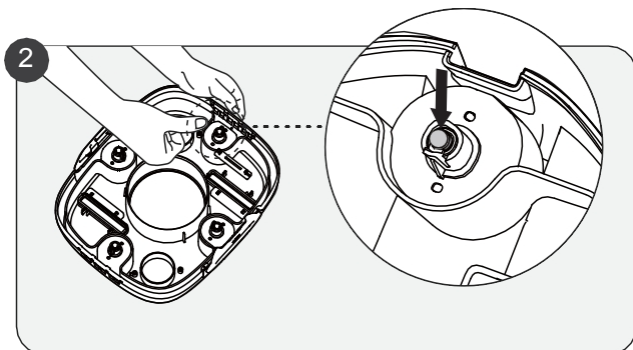

3. Vložte nový dřík kola tak, že jej nejprve zarovnáte se dvěma malými otvory v objímce kola. Když kolo zapadne na své místo, mělo by se ozvat cvaknutí.

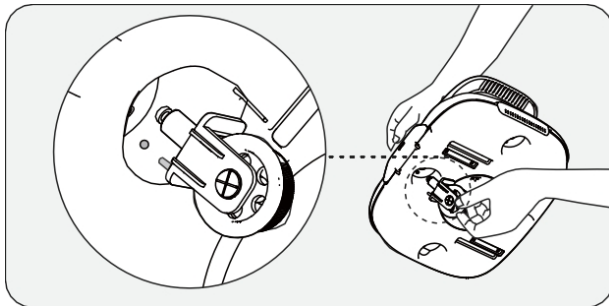



7.

- a. Příklad by měl být skladován na chladném, dobře větraném místě mimo dosah přímého slunečního záření.
- b. Pokud potřebujete přístroj skladovat delší dobu, doporučujeme jej každé tři měsíce nabíjet v rozmezí 40-60 %, abyste udrželi stav baterie. Používejte pouze autorizovaný napájecí adaptér. Pokud není zařízení delší dobu nabíjeno, může dojít k nechtěnému vybití baterie a napětí baterie, což může způsobit fatální poškození.

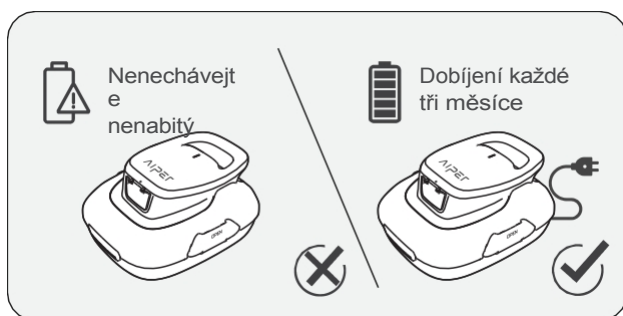

## 8. Běžné závady

Pracovní stav	Popis stavu	
Upozornění na vybitou baterii	Přístroj se připojí k okraji bazénu a přerušovaně pípá.	Pípání po dobu 5 minut (přerušované pípání po dobu 2 s)
Upozornění na zaseklé oběžné kolo	Bzučák pípá s přestávkami.	Pípání po dobu 5 minut (přerušované pípání po dobu 1 s)
Upozornění na škody způsobené vodou	Bzučák pípá s přestávkami.	Pípání po dobu 5 minut (pípání po dobu 5 s s přestávkami)

**9. Balicí**

NE.	Název	Model	Množství (ks)
1	Čistička	Aiper Scuba SE	1
2	nabíječ		1
3	ky		1
4	Uživatelská		1
5	příručka k		2

vyhledávacímu

háku

Štětce

## 10. Záruka

Tento prOdUct má za sebou všechny kValitní a bezpečnostní teSty, kTeré schválilo teChnické oddělení faKtOry.

1. Na tento prOdUct se vztahuje Záruka, která se vztahuje na baterii a mOtOr vašeho předmětu od data prodeje. na Záruku se vztahují zákonné prOviZe reSpektivního úřadu pro Záruku.
2. Záruka se nevztahuje na případy, kdy byl prOdUct upraven, změněn nebo opraven neoprávněnými osobami.
3. Záruka se vztahuje pouze na poruchy při manipulaci a nevztahuje se na škody vzniklé v důsledku nesprávného zacházení s výrobkem ze strany majitele.
4. Objednávkový list nebo opakovaná objednávka musí být předloženy předem pro jakoukoli reklamaci nebo opravu po uplynutí záruční doby.
5. Tuto dodatečnou záruku nabízí společnost AIPER INTELLIGENT SARL. na adrese 43-47 avenUe de la Grande Armée, 75116 PariS, FranCe. Tato Záruka se netýká bezplatných nápravných opatření v případě poruchy zboží, které má kupující vůči prodávajícímu, a to na základě objednávky.
6. Záruční e-mail: ServiCe@aiper.COM

## Prohlášení o shodě (CE)



Společnost Aiper tímto prohlašuje, že tento produkt splňuje všechny požadavky platných směrnic EU 2014/35/EU (LVD); 2014/30/EU (EMC); 2011/65/EU (ROHS) - celý text prohlášení o shodě naleznete na této kartě QR CODE.

Prohlášení o důvěryhodnosti EU lze vyžádat prostřednictvím adresního řádku: AIPER INTELLIGENT SARL

43-47 avenue de la Grande Armée, 75116 Paris, France



Points de collecte sur [www.equipairedemesdechets.fr](http://www.equipairedemesdechets.fr)  
Privilégiez la réparation ou le don de votre appareil !



Points de collecte sur [www.equipairedemesdechets.fr](http://www.equipairedemesdechets.fr)  
Privilégiez la réparation ou le don de votre appareil !



Tento symbol označuje, že s tímto výrobkem se nesmí nakládat jako s domovním odpadem. Místo toho se odevzdá na příslušném sběrném místě pro recyklaci elektrických a elektronických zařízení.

AIPEER®

— bring vacation home —



[www.aiper.com](http://www.aiper.com)